

ANCLAJE

CHAPA DE ACERO 12 MM

Código interno: CH2112001

MACAYA

Rescate & Anticaída

PROCESOS CERTIFICADOS CON:



Chapa de anclaje de acero de alta calidad para uso en exteriores tradicionales. Diámetro de 12 mm. Su orificio de conexión amplio y ergonómico, facilita la conexión con el mosquetón. El diseño con bordes redondeados limita el desgaste de los conectores. Previene el desgaste de los conectores: el gran grosor del material de la chapa y los bordes redondeados del orificio de conexión, limitan el desgaste de los conectores.

Características Técnicas

1. Información

- Material: Acero.
- Peso: 53 g.
- Disponible en 12 mm de diámetro.
- Sistema antirrotación de la chapa: relieves en la cara posterior que impiden que la chapa gire cuando se instala el anclaje, pero también durante la utilización.



Rescate & Anticaída

Imágenes referenciales.

Información Adicional

A. Modificaciones.



B. Precauciones de material.



C. Almacenamiento.

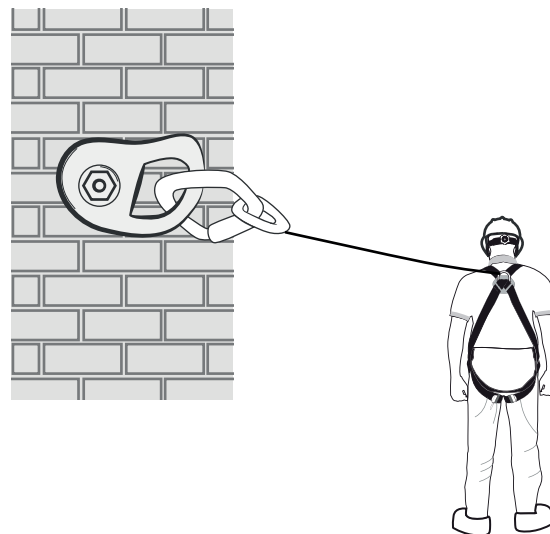

CARACTERÍSTICAS DE SEGURIDAD

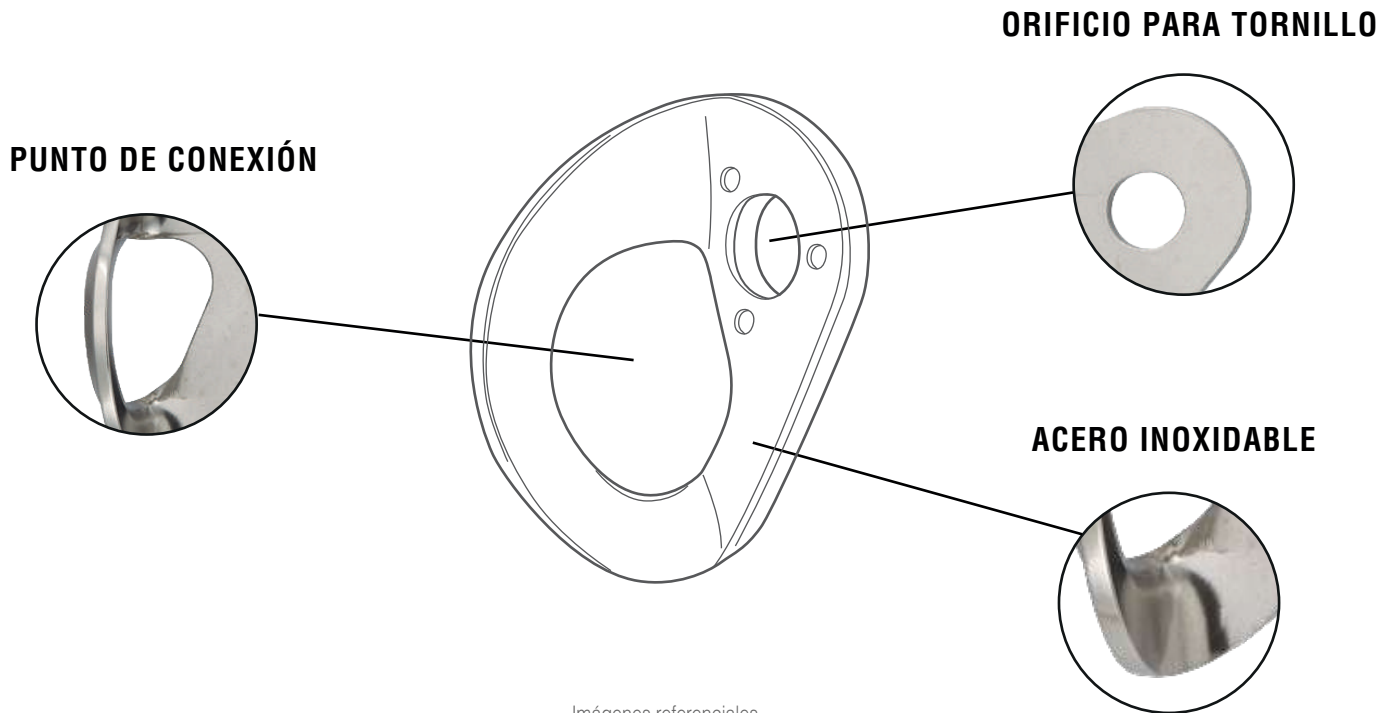

Imágenes referenciales.

MODOS DE USO:

Método de anclaje en concreto:

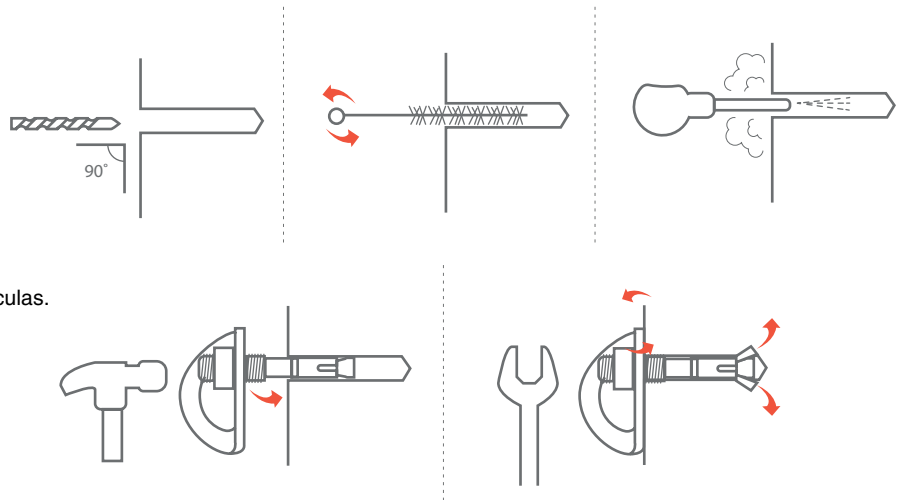

- Perforar en ángulo de 90°.
- Retirar material de escombros.
- Aplicar aire para eliminar el polvo y otras partículas.
- Martillar el perno hasta llegar a su límite.
- Apretar con llave para despliegue de sistema.

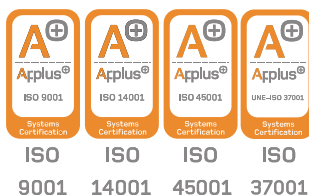

Macaya Safety dispone de un sistema de gestión de calidad de empresa, gestión ambiental, seguridad y salud en el trabajo, gestión antisoborno certificado de acuerdo a la norma ISO 9001:2015, ISO 14001:2015, ISO 45001:2018, ISO 37001:2016 respectivamente por Applus.

