

ANCLAJE

KIT PLACA DE ANCLAJE

Código interno: KI1310001

MACAYA

Rescate & Anticaída

PROCESOS CERTIFICADOS CON:



Placa de anclaje fija fabricada en acero forjado de alta resistencia, consta de una placa de metal y una argolla de acero forjado, que funciona de punto de conexión para el usuario, versátil, de bajo peso y gran duración, este kit funciona en situaciones donde no existe punto de anclaje para el usuario.

Características Técnicas

1. Argolla

- Material: Acero forjado.
- Acabado: Galvanizado.
- Peso: 112 g.
- Resistencia: 23 kN.

2. Placa de anclaje

- Material: Acero forjado.
- Acabado: Galvanizado.
- Peso: 271 g.

2. Información

- Apto para gran variedad de superficies: Concreto, madera, metal.

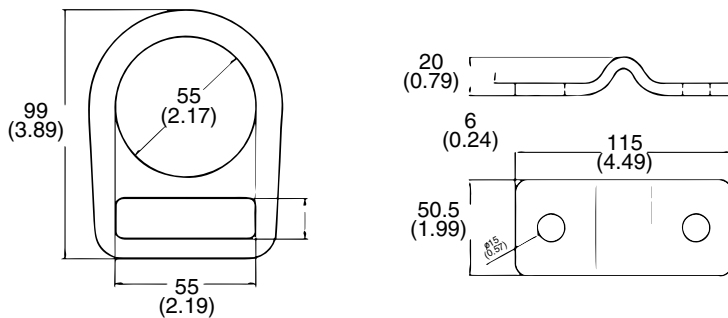
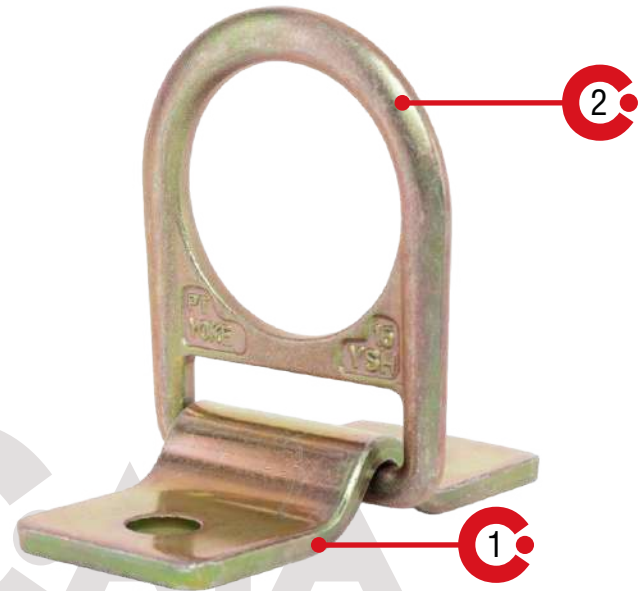

Información Adicional

A. Precauciones de material.



B. Modificaciones.



C. Almacenamiento.

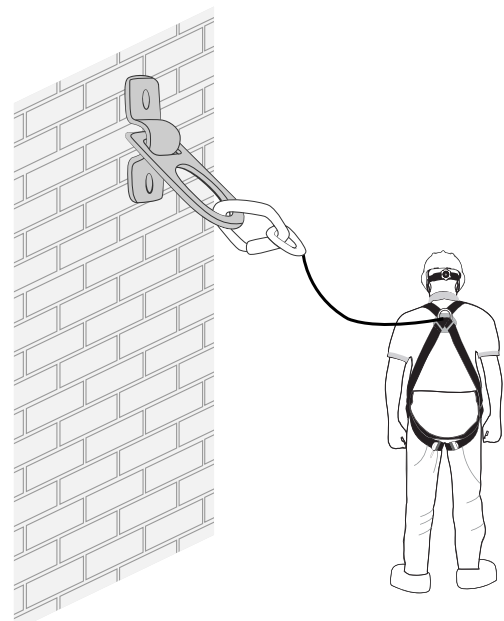

CARACTERÍSTICAS DE SEGURIDAD

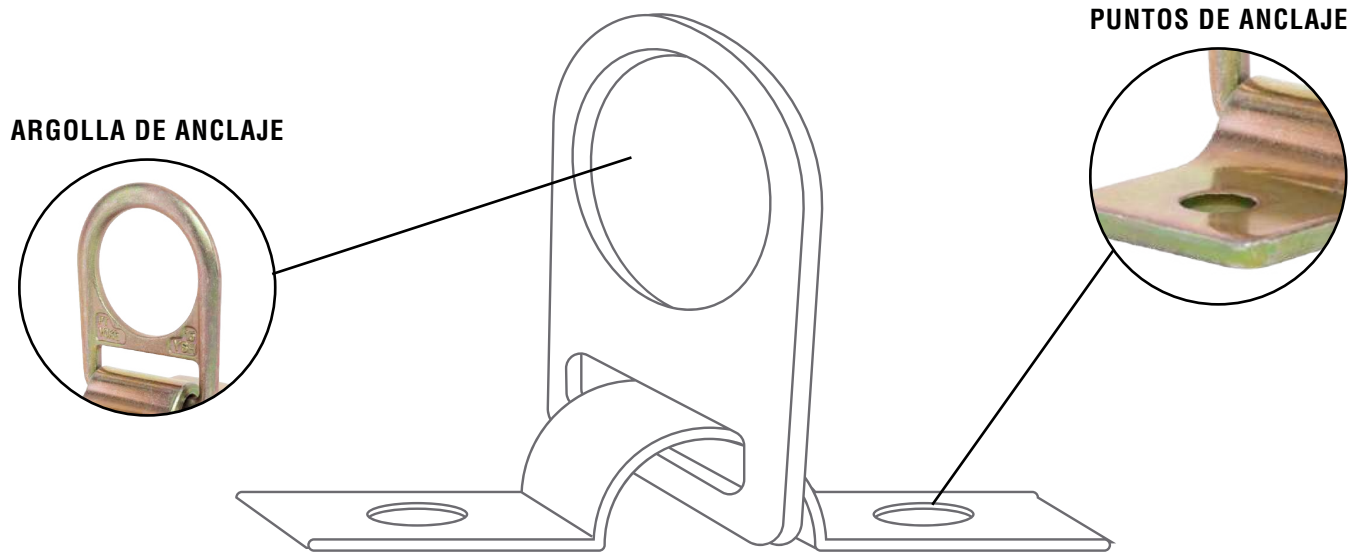

Imágenes referenciales.

MODOS DE USO:

Se posiciona la placa de anclaje al lugar especificado por el técnico/instalador, luego se fija por medio de pernos que perforan la superficie para permitir un anclaje seguro y duradero.

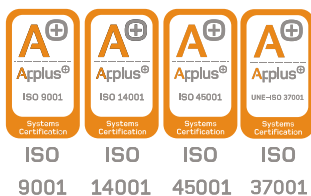
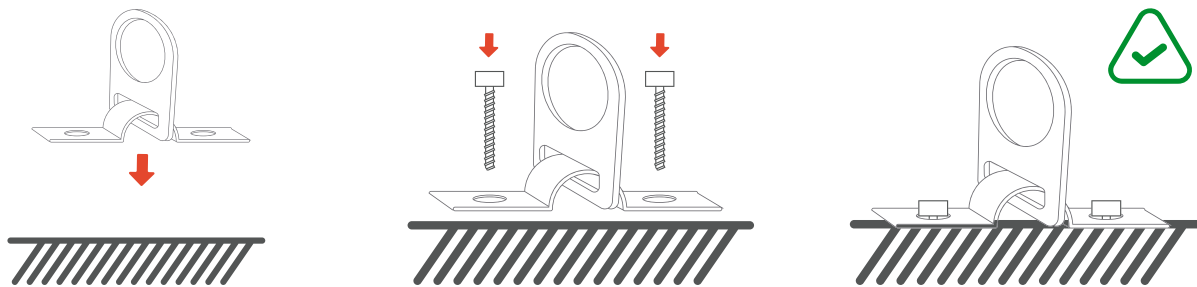

Macaya Safety dispone de un sistema de gestión de calidad de empresa, gestión ambiental, seguridad y salud en el trabajo, gestión antisoborno certificado de acuerdo a la norma ISO 9001:2015, ISO 14001:2015, ISO 45001:2018, ISO 37001:2016 respectivamente por Applus.

