

POLEAS

POLEA ISC ALUMINIO DOBLE 16 MM RP067

Código interno: PO1206700

MACAYA

Rescate & Anticaída

PROCESOS CERTIFICADOS CON:



Polea doble de aluminio grande de alto rendimiento con placas laterales móviles para una rápida inserción de la cuerda. Cuenta con roldanas montadas en paralelo, además de un punto de enganche auxiliar para montar diferentes tipos de polipastos, incluso de los más complejos. Adecuada para el izado de cargas y polipastos. La polea tiene rodamientos, lo que le permite mayor velocidad para cargas más livianas.

Características Técnicas

1. Información

- Material: Aluminio.
- Compatibilidad de la cuerda: Máximo de 16 mm.
- Resistencia mínima de ruptura: 70 kN.
- Peso: 818 g.
- Bidireccional.
- Origen: Reino Unido.

Sistema de rodamientos de rodillos

Ideal para cargas ligeras a altas velocidades.



Rescate & Anticaída

Imágenes referenciales.

Información Adicional

A. Modificaciones.



B. Precauciones de material.



C. Almacenamiento.



NORMA

EN 12278 (2007)
NFPA (1983)

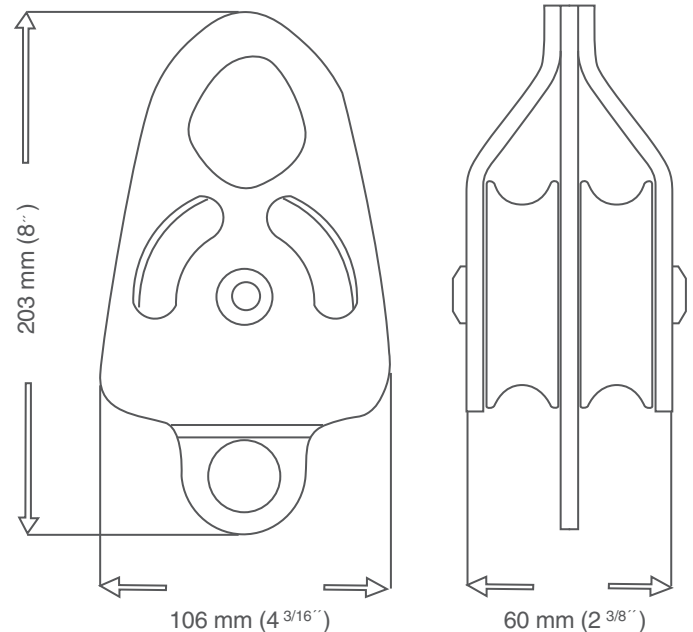

CARACTERÍSTICAS DE SEGURIDAD

PUNTO DE ANCLAJE SUPERIOR



RODAMIENTOS



ROLDANAS

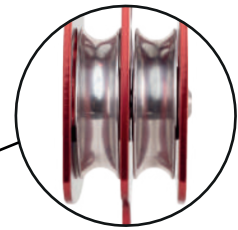

PUNTO DE ANCLAJE INFERIOR

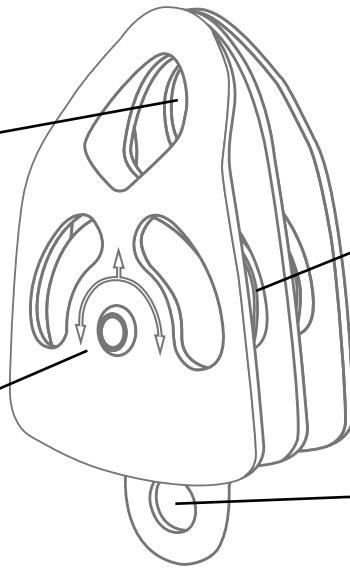

Imágenes referenciales.

MODOS DE USO:

RECOMENDACIONES

Utilizar poleas respetando siempre la fuerza especificada, ya que esta se distribuye a ambos lados de la rueda.

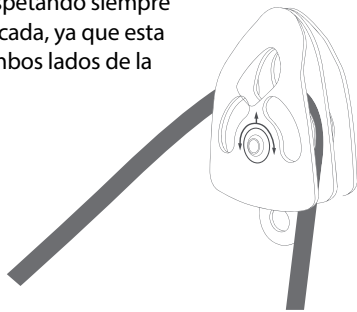

POLIPASTOS

Es común la utilización de poleas para el ensamble de equipos de ventaja mecánica, estos sistemas son de gran ayuda al momento de izar cargas superiores a las manejables por un individuo y se logran repartiendo la carga mediante el giro de cada rueda de una polea, ellos pueden ser de distintas capacidades según sea necesario o requerido por un usuario.

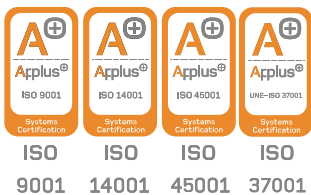
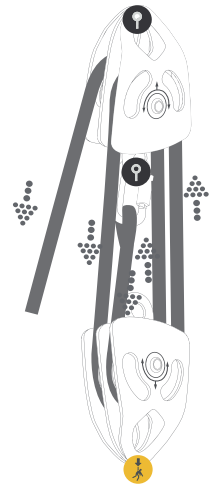

Macaya Safety dispone de un sistema de gestión de calidad de empresa, gestión ambiental, seguridad y salud en el trabajo, gestión antisoborno certificado de acuerdo a la norma ISO 9001:2015, ISO 14001:2015, ISO 45001:2018, ISO 37001:2016 respectivamente por Applus.



NORMA

EN 12278 (2007)
NFPA (1983)