

ANCLAJE

ANCLAJE HALT VIGA I PORTÁTIL AJUSTABLE 90-340 MM

Código interno: AN1130000

MACAYA

Rescate & Anticaída

PROCESOS CERTIFICADOS CON:



El punto de anclaje fijo para viga, está diseñado para ser utilizado como parte de un sistema de protección personal contra caídas. Su barra ajustable permite ser utilizada en diferentes medidas de viga, de 90 a 340 mm. El material de aleación de aluminio, le permite una alta resistencia a la corrosión. Su diseño facilita el transporte e instalación, al ser un producto ligero y cómodo para manipular.

Características Técnicas

1. Información

- Material: Aluminio.
- Altamente resistente a la corrosión.
- Rotura mínima (resistencia del sistema): 5000 lbs; 23 kN.
- Ancho de brida ajustable de 90 mm a 340 mm.
- Peso neto: 1872 g.
- Para ser utilizado por 1 persona.
- Grosor máximo de viga: 23 mm.

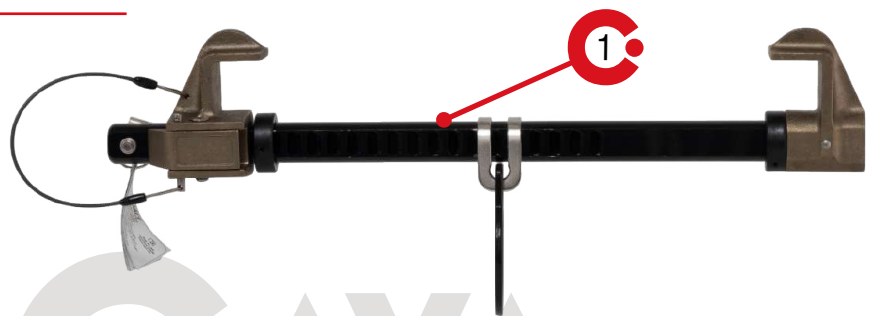

Información Adicional

A. Modificaciones.



B. Precauciones de material.



C. Almacenamiento.



NORMA

EN 795 : 2012 Tipo B
ANSI Z359.18:2017

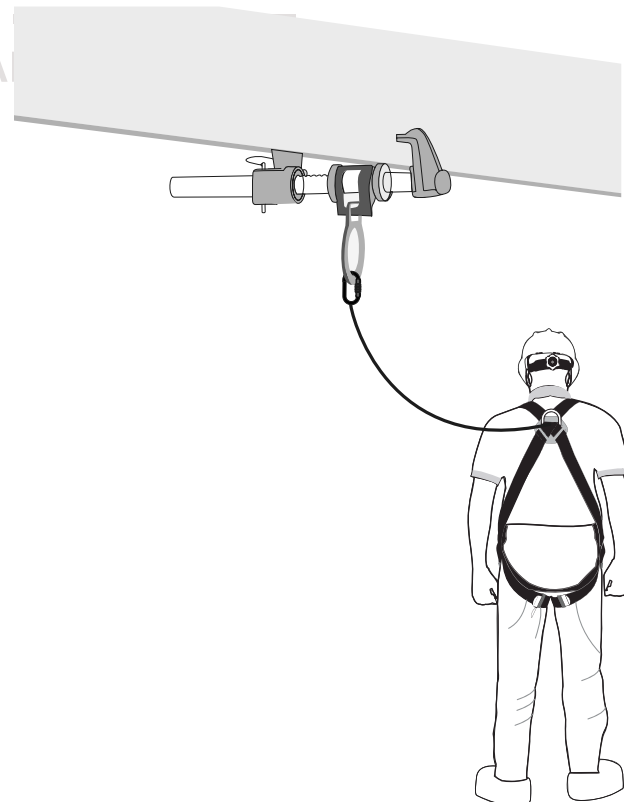

CARACTERÍSTICAS DE SEGURIDAD

SISTEMA DE APERTURA



EXTREMOS DE FIJACIÓN



PIN DE SEGURIDAD



PUNTO DE ANCLAJE

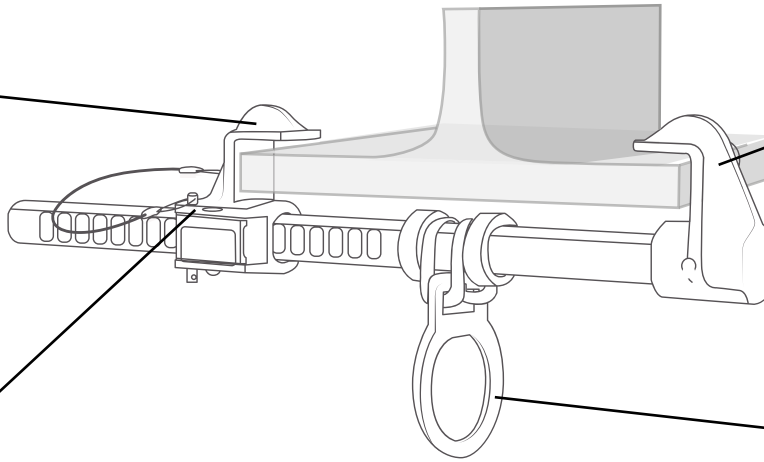

Imágenes referenciales.

MODOS DE USO:

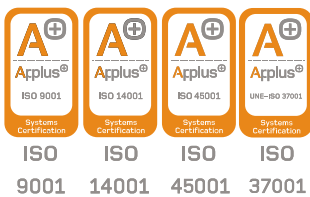
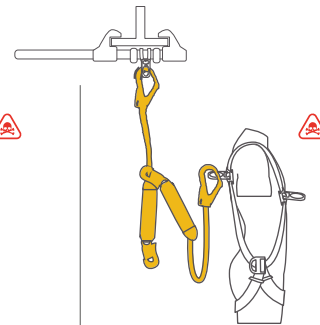
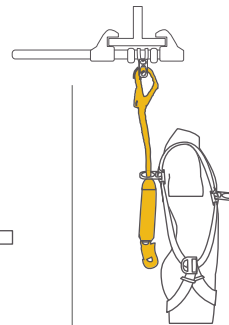
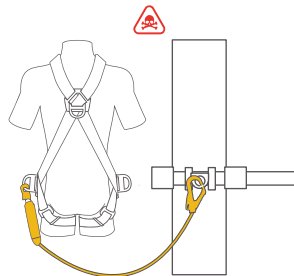
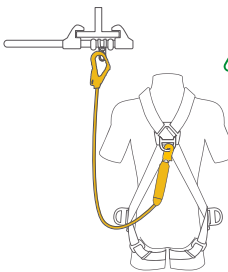
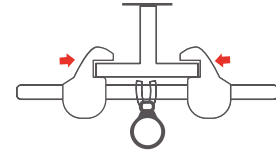
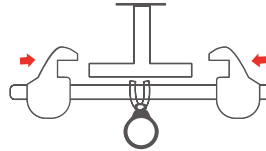
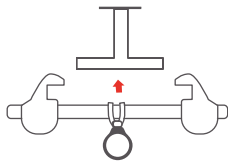

Macaya Safety dispone de un sistema de gestión de calidad de empresa, gestión ambiental, seguridad y salud en el trabajo, gestión antisoborno certificado de acuerdo a la norma ISO 9001:2015, ISO 14001:2015, ISO 45001:2018, ISO 37001:2016 respectivamente por Applus.



NORMA

EN 795 : 2012 Tipo B
ANSI Z359.18:2017