

ANCLAJE

ANCLAJE HALT MÓVIL PARA VIGA DOBLE T

Código interno: AN1000001

MACAYA

Rescate & Anticaída

PROCESOS CERTIFICADOS CON:

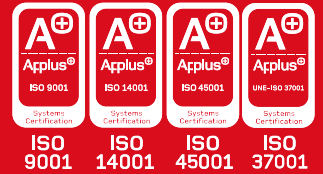

El anclaje móvil para viga, está diseñado para ser utilizado como parte de un sistema de protección personal contra caídas. Su barra ajustable permite ser utilizada en diferentes medidas de viga, de 80 a 250 mm. Este carro de viga-anclaje proporciona un punto de anclaje móvil, utilizando la longitud de la viga superior en la que esté montada. Se desplaza junto al usuario, proporcionando un movimiento extremadamente suave, sobre la viga que está montada, gracias a sus 4 ruedas.

Características Técnicas

1. Información

- Material: Aluminio.
- Altamente resistente a la corrosión.
- Rotura mínima (resistencia del sistema): 5000 lbs; 23 kN.
- Peso neto: 3900 g.
- Ancho de brida ajustable de 80 mm a 250 mm.
- Para ser utilizado por 1 persona.

Información Adicional

A. Modificaciones.



B. Precauciones de material.



C. Almacenamiento.



NORMA

EN 795: 2012 Tipo B
ANSI Z 359.1:2007

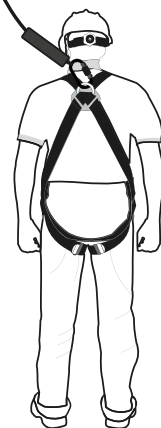
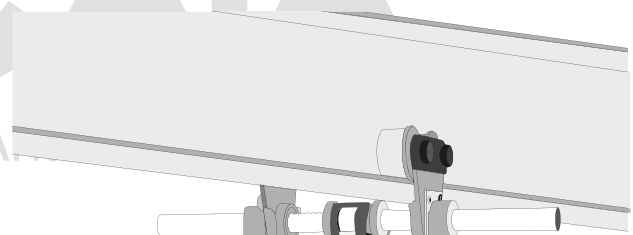

CARACTERÍSTICAS DE SEGURIDAD

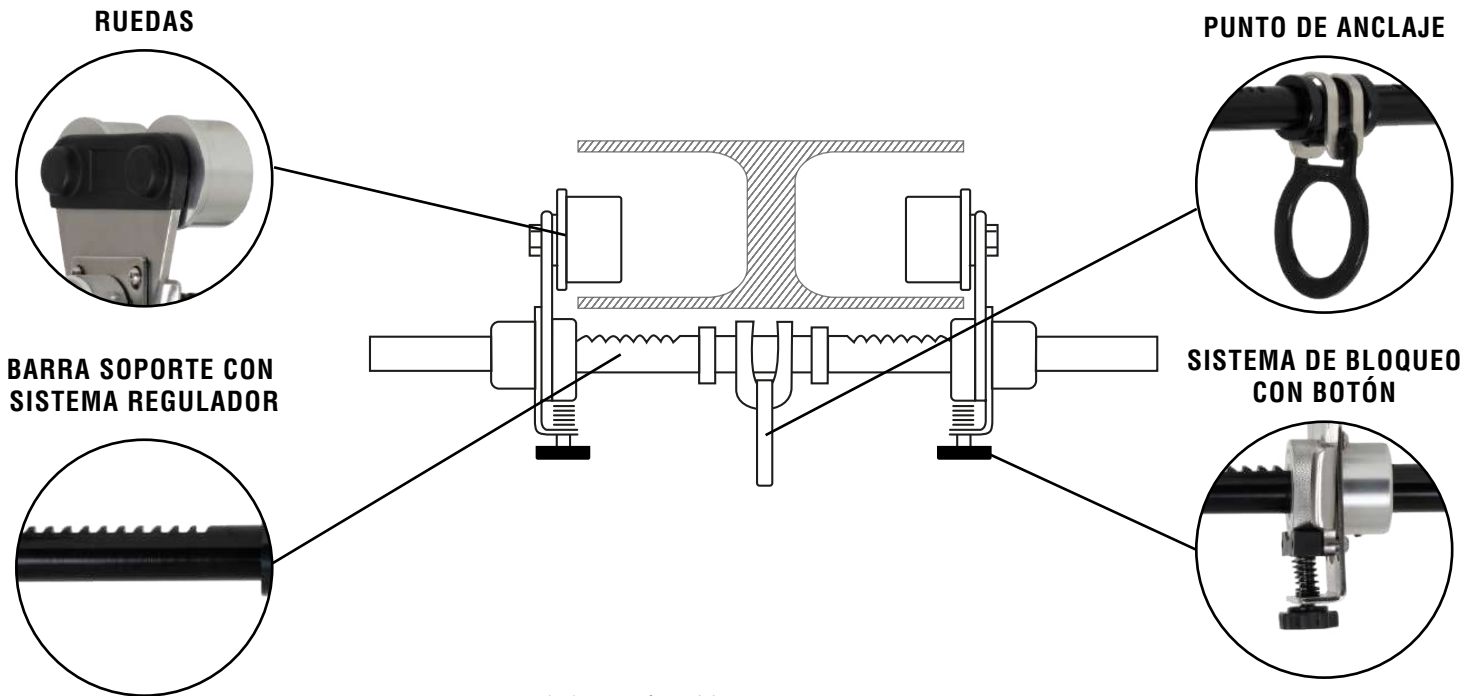

Imágenes referenciales.

MODOS DE USO:

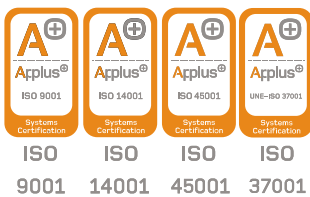
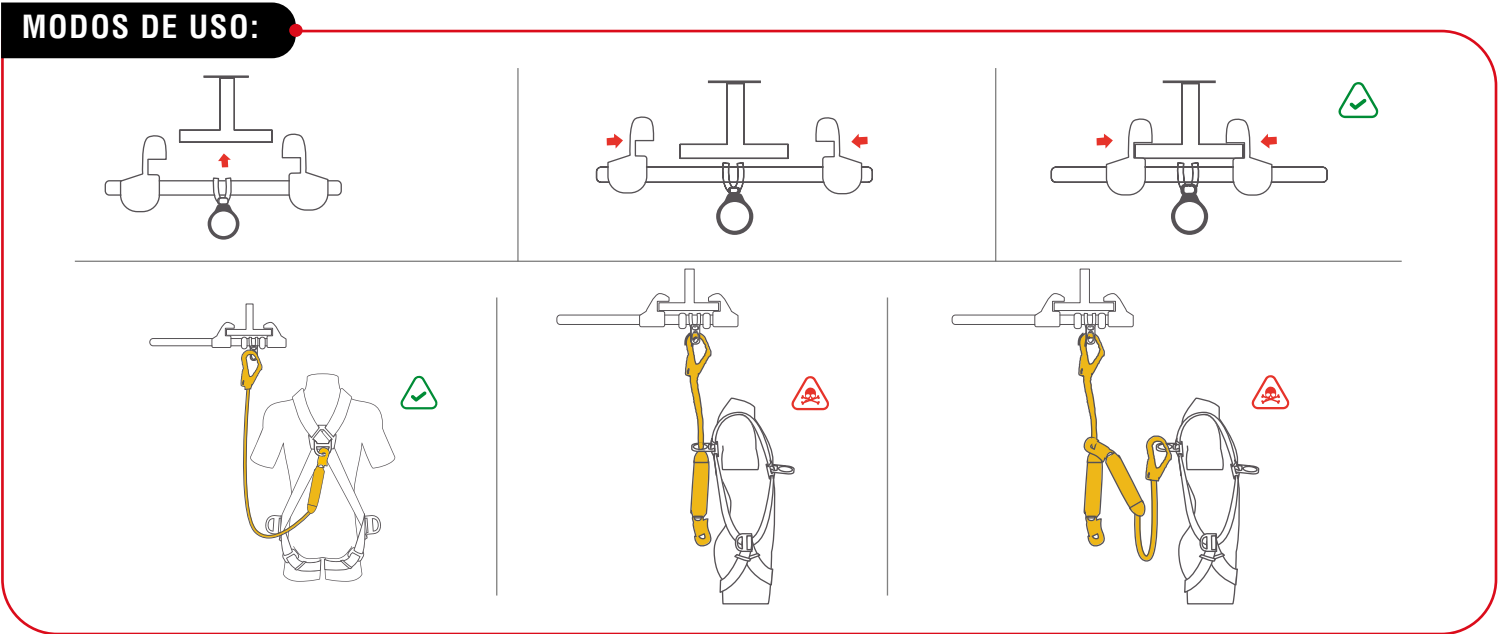

Macaya Safety dispone de un sistema de gestión de calidad de empresa, gestión ambiental, seguridad y salud en el trabajo, gestión antisoborno certificado de acuerdo a la norma ISO 9001:2015, ISO 14001:2015, ISO 45001:2018, ISO 37001:2016 respectivamente por Applus.



NORMA
EN 795: 2012 Tipo B
ANSI Z 359.1:2007